

FRANCE / SUISSE POUJOULAT SA - CS50016 - 79270 ST-SYMPHORIEN  
Tél. +33 (0) 5 49 04 40 40 - Fax +33 (0) 5 49 04 40 00  
infos@poujoulat.fr / www.poujoulat.fr

UNITED KINGDOM

POUJOULAT (UK) LTD - Unit 1a Quadrum Park - Old Portsmouth Road  
GU3 1LU Guilford / SURREY

Tél. +44 (0) 1483 461700 - Fax +44 (0) 1483533435  
sales@poujoulat.co.uk / www.poujoulat.co.uk

DEUTSCHLAND Poujoulat GmbH - Johann-Philipp Reis Strasse 6  
55469 SIMMERN  
Tel. +49 676194140 - Fax +49 6761941455  
zentral@poujoulatgmbh.de

ÖSTERREICH / SCHWEIZ Bitte wenden Sie sich an POUJOULAT SA Exportabteilung

Tel. +33 (0) 5 49 04 48 30 - Fax +33 (0) 5 49 04 16 85  
export@poujoulat.fr

### Type de conduit / Systembeschreibung / Type of flue

**CONDENSOR CD (Ø 80 - Ø 600)**

- F** **B** **CH** Conduit de fumées simple paroi également utilisable en tubage et raccordement.
- GB** Single wall chimney, can also be used as a liner or connecting flue pipe.
- D** **CH** **AA** Einwandige Abgasanlage, ebenfalls verwendbar als Sanierungsrohr oder Verbindungsleitung.

CONDENSOR CD	n°certificat	Date	Ø	Sans joint / ohne Dichtung / without seal / Zonder afdichting / sin junta / Senza guarnizione	Avec joint / mit Dichtung / with seal / Met afdichting / con junta / con guarnizione
EN 1856-1	0071-CPR-0014 0071-CPR-11484	2004	80->150	T250 N1 W V2L50040 O50	T200 P1 W V2L50040 O50
		2007	180->300	T250 N1 W V2L50060 O50	T200 P1 W V2L50060 O50
	0071-CPR-0041	2005	350->450	T250 N1 W V2L50080 O75	T200 P1 W V2L50080 O75
			500->600	T250 N1 W V2L50080 O100	T200 P1 W V2L50080 O100
EN 1856-2 TUBAGE RIGIDE	0071-CPR-0025	2005	80->150	T450 N1 W V2L50040 G	T200 P1 W V2L50040 O
				T250 N1 W V2L50040 O	
	0071-CPR-11485	2007	180->300	T450 N1 W V2L50060 G	T200 P1 W V2L50060 O
				T250 N1 W V2L50060 O	
	0071-CPR-0042	2005	350->600	T450 N1 W V2L50080 G	T200 P1 W V2L50080 O
				T250 N1 W V2L50080 O	
EN 1856-2 RACCORDEMENT	0071-CPR-0025	2005	80->150	T450 N1 W V2L50040 G 400 M	T200 P1 W V2L50040 O 50 M
				T250 N1 W V2L50040 O 50 M	
	0071-CPR-11485	2007	180->300	T450 N1 W V2L50060 G 400 M	T200 P1 W V2L50060 O 50 M
				T250 N1 W V2L50060 O 50 M	
	0071-CPR-0042	2005	350->600	T450 N1 W V2L50080 G 400 M	T200 P1 W V2L50080 O 50 M
				T250 N1 W V2L50080 O 50 M	

### F Désignation selon norme EN 1856-1 / 1856-2

- B**
- Niveau de température T450 (T200, T250) : Température normale d'utilisation ne dépassant pas 450 °C (200°C, 250°C).
  - Niveau de pression N1 : conduit fonctionnant en dépression.  
Niveau de pression P1 : conduit fonctionnant en pression positive jusqu'à 200 Pa.
- CH**
- Résistance aux condensats W : humide => Condensation.
  - Résistance à la corrosion V2 = Test 2.  
Paroi : - L 50 = nuance acier : Mat N° 1.4404 (AISI 316 L)  
- 040 = épaisseur de la paroi = 0,4 mm  
- 060 = épaisseur de la paroi = 0,6 mm  
- 080 = épaisseur de la paroi = 0,8 mm
  - Distance de sécurité aux matériaux combustibles G400 :  
- G = résistant au feu de cheminée.  
- 400 = Distance aux matériaux combustibles 400 mm \*
  - Distance de sécurité aux matériaux combustibles O50, O75, O100 :  
- O = ne résistant pas au feu de cheminée ;  
- 50 = Distance aux matériaux combustibles 50 mm \*  
- 75 = Distance aux matériaux combustibles 75 mm \*  
- 100 = Distance aux matériaux combustibles 100 mm \*
- \* Les normes nationales d'installation peuvent préconiser une distance supérieure à la valeur indiquée.

## Type kanaal / Tipo de conducto / Tipo di condotto

- B** **NL** Enkelwandige rookgasafvoerkanal ook te gebruiken voor schoorsteenvoering en aansluiting.
- S** **P** Conducto de chimenea de simple pared, tambien por uso como entubamiento o conducto de conexion.
- I** **CH** Canna fumaria parete semplice ugualmente utilizzabile per intubaggio e collegamento.

### **GB** Designation according to EN 1856-1 / 1856-2

- T450 (T200, T250) temperature level : Normal operating temperature not exceeding 450°C (200°C, 250 °C).
  - N1 pressure level: negative pressure chimney.  
P1 pressure level: positive pressure chimney (up to 200 Pa).
  - Resistance to condensate class : W = wet => condensation.
  - Corrosion resistance : V2 = Test 2.
  - material: - L 50= steel grade: Mat No 1.4404 (AISI 316 L)
    - Wall thickness 040 = 0,4mm
    - Wall thickness 060 = 0,6 mm
    - Wall thickness 080 = 0,8 mm
  - Minimum distance to combustible materials : G400
    - G= sootfire resistant
    - 400 = distance from combustible materials 50 mm\*
  - Minimum distance to combustible materials : O50, O75, O100
    - O = not sootfire resistant
    - 50 = distance from combustible materials 50 mm\*
    - 75 = distance from combustible materials 75 mm\*
    - 100 = distance from combustible materials 100 mm\*
- \*National installation standard can prescribe a greater distance than the indicated one.*

### **D** Bezeichnung nach EN 1856-1 / 1856-2

- CH** • Temperaturklasse T450 (T200, T250) : Betriebstemperatur bis 450° C (200°C, 250°C).
- CH** • Druckklasse N1 : Schornstein im Unterdruck.  
Druckklasse P1 : Schornstein im Überdruck bis 200 Pa.
- AA** • Kondensatbeständigkeit W : feuchteunempfindlich.  
• Korrosionsbeständigkeit V2 = Test 2  
Materialgüte : - L 50 = WNr 1.4404 (V4A)
  - 040 = Materialstärke = 0,4 mm
  - 060 = Materialstärke = 0,6 mm
  - 080 = Materialstärke = 0,8 mm
- Sicherheitsabstand zu brennbaren Werkstoffen G400 :
    - G = russbrandbeständig
    - 400 = Abstand zu brennbaren Werkstoffen 400 mm\*
  - Sicherheitsabstand zu brennbaren Werkstoffen O50, O75, O100 :
    - O = nicht russbrandbeständig
    - 50 = Abstand zu brennbaren Werkstoffen 50 mm\*
    - 75 = Abstand zu brennbaren Werkstoffen 75 mm\*
    - 100 = Abstand zu brennbaren Werkstoffen 100 mm\*

*\* Die nationalen Installationsnormen können einen grösseren Abstand fordern, als die angegebenen Werte.*

## **B** Definitie volgens norm EN 1856-1 / 1856-2

- NL** • Hoogte van temperatuur T 450 (T200, T250) : Normaal gebruikte temperatuur niet hoger dan 450 °C (200°C, 250°C).
- Hoogte van druk N1 : gebruik in onderdruk.  
Hoogte van druk P1 : gebruik in positieve overdruk tot 200 Pa.
- Condens weerstand W : Vochtigheid =>Condens.
- V2 = Test 2.  
Material : - L 50 = staalsoort Mat.No 1.4404 (AISI 316 L)
  - 040 = dikte van de wand = 0,4 mm
  - 060 = dikte van de wand = 0,6 mm
  - 080 = dikte van de wand = 0,8 mm
- Veilige afstand van brandbare materialen G400 :
  - G = Schoorsteenbrand bestendig
  - 400 = afstand brandbare materialen 400 mm\*
- Veilige afstand van brandbare materialen O50, O75, O100 :
  - O = niet schoorsteenbrand bestendig
  - 50 = afstand brandbare materialen 50 mm\*
  - 75 = afstand brandbare materialen 75 mm\*
  - 100 = afstand brandbare materialen 100 mm\*

\* De voor ieder land geldende installatievoorschriften kunnen een grotere afstand voorschrijven.

## **S** Definición según norma EN 1856-1 / 1856-2

- P** • Nivel de temperatura T450 (T200, T250) : temperatura normal de utilización por debajo de 450°C (200°C, 250°C).
- Nivel de presión N1 : conducto funcionando en depresión.  
Nivel de presión P1 : conducto funcionando bajo presión positiva hasta 200 Pa.
- Resistencia a la condensación W : húmedo => Condensación.
- Resistencia a la corrosión : V2 = Test 2.  
Material : - L 50 = matiz acero : Mat N°1.4404 (AISI 316 L)
  - 040 = espesor de la pared = 0,4 mm
  - 060 = espesor de la pared = 0,6 mm
  - 080 = espesor de la pared = 0,8 mm
- Distancia de seguridad a los materiales combustibles G400 :
  - G = resistente al fuego de chimenea
  - 400 = distancia a los materiales combustibles 400 mm\*
- Distancia de seguridad a los materiales combustibles O50, O75, O100 :
  - O = no resistente al fuego de chimenea
  - 50 = distancia a los materiales combustibles 50 mm\*
  - 75 = distancia a los materiales combustibles 75 mm\*
  - 100 = distancia a los materiales combustibles 100 mm\*

\* Las normas nacionales de instalación pueden preconizar una distancia superior al valor indicado.

## **I** Definizione secondo norma EN 1856-1 / 1856-2

- CH** • Livello di temperatura T450 (T200, T250) : temperatura normale di utilizzo che non supera i 450° C (200°C, 250°C).
- Livello di pressione N1: condotto funzionante in depressione.  
Livello di pressione P1: condotto funzionante in pressione positiva fino a 200 Pa.
- Resistenza ai condensati W: umido => condensa.
- V2 = Test 2.  
Material : - L 50 = tonalità acciaio: Mat N°1.4404 (AISI 316 L)
  - 040 = Spessore della parete = 0,4 mm
  - 060 = Spessore della parete = 0,6 mm
  - 080 = Spessore della parete = 0,8 mm
- Distanza di sicurezza dai materiali combustibili G400 :
  - G = resistente al fuoco di camino
  - 400 = distanza dai materiali combustibili 400 mm\*
- Distanza di sicurezza dai materiali combustibili O50, O75, O100 :
  - O = non resistente al fuoco di camino
  - 50 = distanza dai materiali combustibili 50 mm\*
  - 75 = distanza dai materiali combustibili 75 mm\*
  - 100 = distanza dai materiali combustibili 100 mm\*

\* Le norme nazionali di installazione possono prescrivere una distanza superiore al valore indicato.

**F B CH** **Ordre de pose (Poujoulat réf.)**  
**GB** **Order of installation (Poujoulat réf.)**  
**D CH AA** **Montagereihenfolge der Bauteile (Poujoulat réf.)**

**B NL** **Volgorder van montage (Poujoulat réf.)**  
**S P** **Orden de colocación de los elementos (Poujoulat réf.)**  
**I CH** **Ordine di poso degli elementi (Poujoulat réf.)**

Schéma 1 Drawing 1 Beispiel 1  
 Schema 1 Esquema 1 Schema 1

Schéma 2 Drawing 2 Beispiel 2  
 Schema 2 Esquema 2 Schema 2

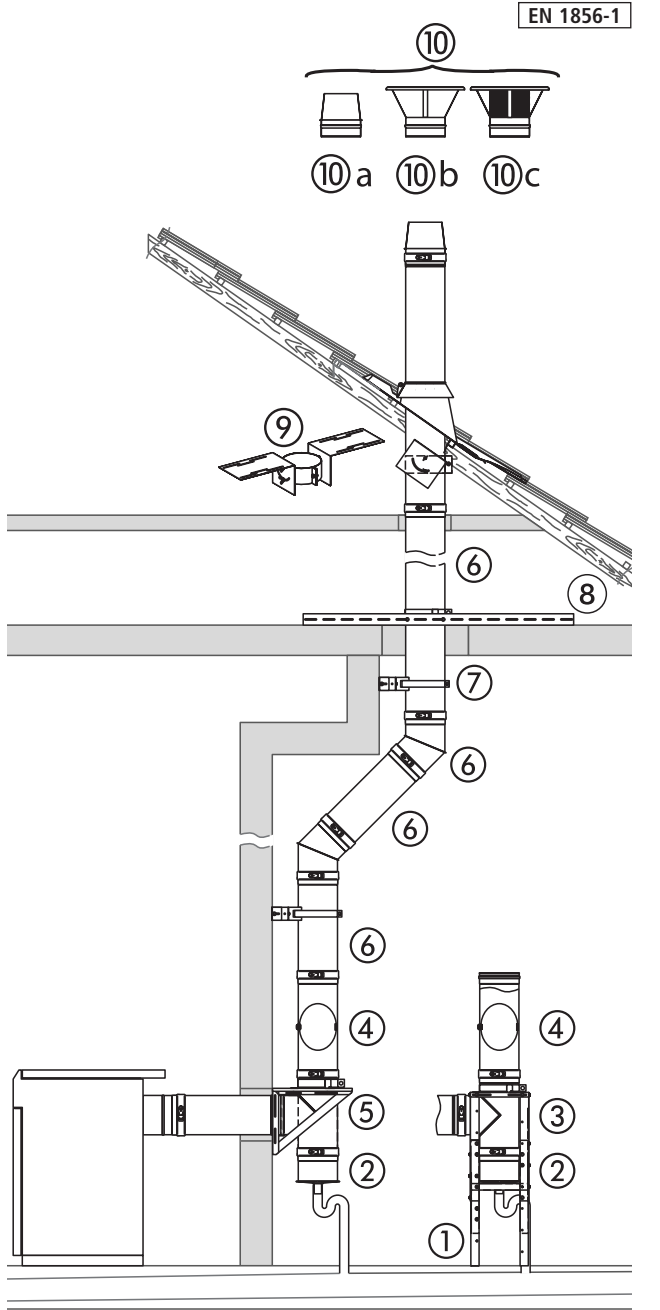

- ① SSR
- ② CE
- ③ TE
- ④ EDTV
- ⑤ SMI/SMR/SM
- ⑥ ED/EC
- ⑦ CMI
- ⑧ SP
- ⑨ SAT
- ⑩a. CFI
- ⑩b. CPI
- ⑩c. CPOI

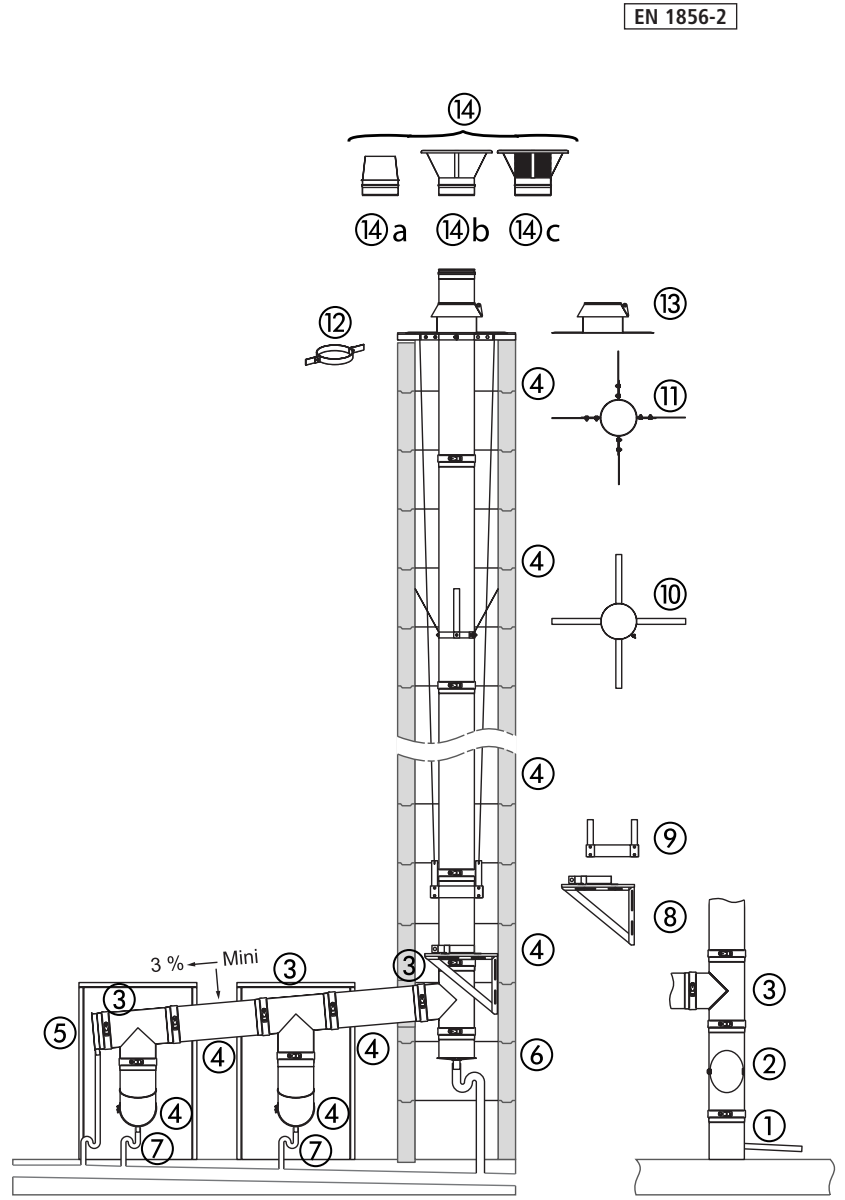

- ① CEAP
- ② EDTV
- ③ TE
- ④ ED/EC
- ⑤ CEPL
- ⑥ CE
- ⑦ EEC
- ⑧ SM
- ⑨ CEG
- ⑩ BA
- ⑪ CAS
- ⑫ CTF
- ⑬ SIO
- ⑭a. CFI
- ⑭b. CPI
- ⑭c. CPOI

**F B CH** *Méthode d'installation des éléments ou accessoires*

**GB** *Installation of components*

**D CH AA** *Montageanleitung der Elemente und Zubehörteile*

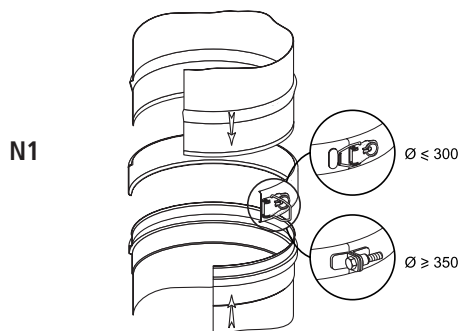

**B NL** *Installatie van elementen of onderdelen*

**S P** *Método de instalación de los elementos o accesorios*

**I CH** *Metodo di installazione degli elementi o accessori*

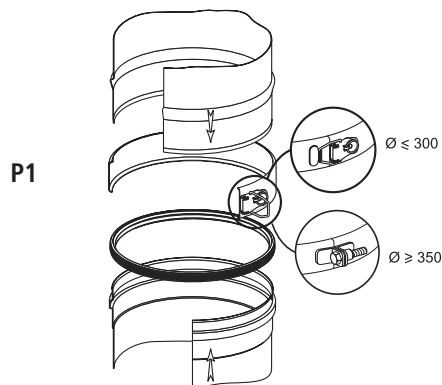

**F B CH** *Méthode d'installation des éléments ou accessoires*

**GB** *Installation of components*

**D CH AA** *Montageanleitung der Elemente und Zubehörteile*

**B NL** *Installatie van elementen of onderdelen*

**S P** *Método de instalación de los elementos o accesorios*

**I CH** *Metodo di installazione degli elementi o accessori*

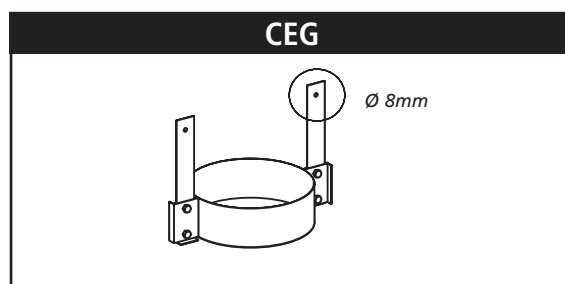
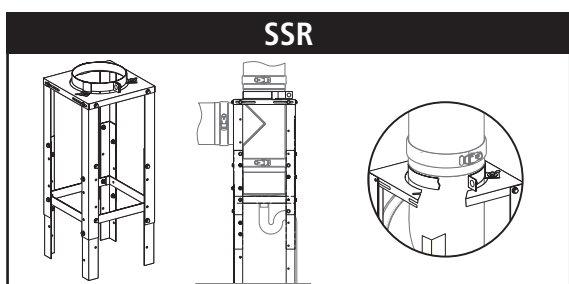
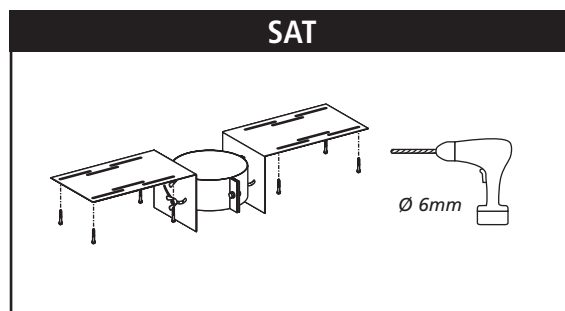
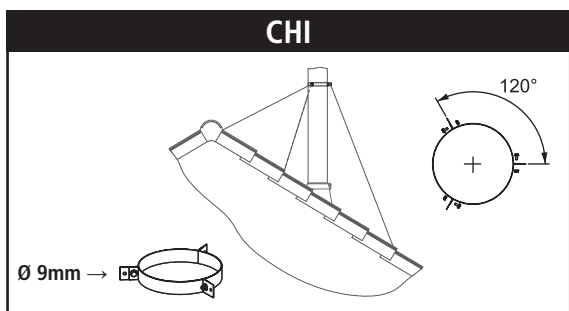
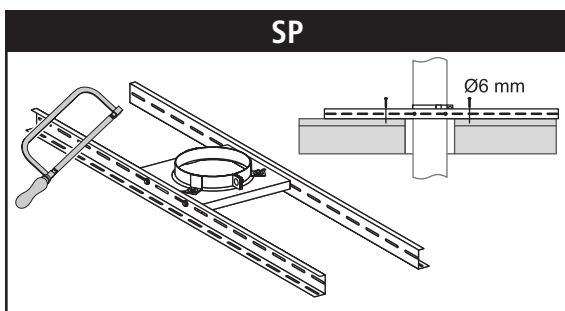
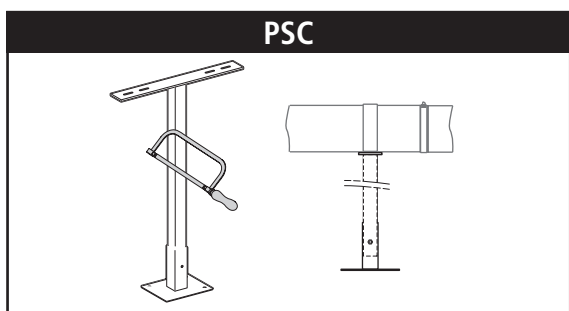
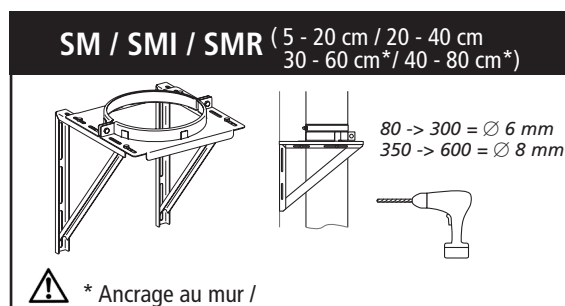
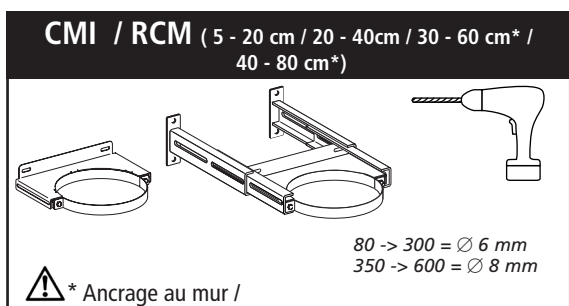

**F** **Distance maximum entre deux coudes ou deux tés :**

**B** **D max. :** Distance maximum entre deux coudes sans collier de reprise (en mètres).

**CH** **Y max. :** Nombre d'éléments maximum entre deux coudes. Au delà de D max., ajouter un accessoire de suspension (CMI, CSC, etc.) tous les Y max.

**GB** **Maximum distance between two elbows or two tees:**

**D max. :** Maximum distance between two elbows without suspension collar (in meters).

**Y max. :** Maximum number of lengths between two elbows. If larger than D max., add a support (CMI, CSC, etc.) every Y lengths.

**D** **Maximaler Abstand zwischen zwei Bögen oder Anschlusselementen :**

**CH** **D max. :** Maximaler Abstand zwischen zwei Bögen ohne Abstützung (in Meter).

**AA** **Y max. :** Maximale Elementenzahl zwischen zwei Bögen. Bei grösser, als D max., bitte benutzen Sie eine Abstützung (CMI, CSC, etc.) alle Y Elemente.

**B** **Maximale afstand tussen twee bochten of twee T.stukken :**

**NL** **D max. :** Maximale afstand tussen twee bochten zonder beugel (in méter).

**Y max. :** Maximaal aantal elementen tussen twee bochten.

Boven D max.; een beugel (CMI, CSC, etc.) bij elke Y elementen toepassen.

**S** **Distancia máxima entre dos codos o dos tes :**

**D max. :** Distancia máxima entre dos codos sin abrazadera de recuperación (en metros).

**P** **Y max. :** Número de elementos máximo entre dos codos. Por encima de D max., añadir un accesorio de suspensión (CMI, CSC, etc.) todos los Y elementos.

**I** **Distanza massima tra due curve o due allacciamenti a T :**

**CH** **D max. :** distanza massima tra due curve senza fascetta di sostegno (in metri).

**Y max. :** numero massimo di elementi tra due curve. Oltre D max. aggiungere un accessorio di sospensione (CMI; CSC, ecc.) ogni Y elementi.

### CONDENSATOR CD

		Ø													
	fig.	80	100	130	140	150	180	200	250	300	350	400	450	500	600
<b>D max.</b>	<b>1/2</b>	4	4	4	4	4	4	4	4	4	4	4	4	4	4
<b>Y max.</b>		5	5	5	5	5	5	5	5	5	5	5	5	5	5

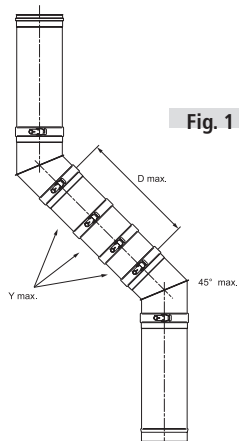

Fig. 1

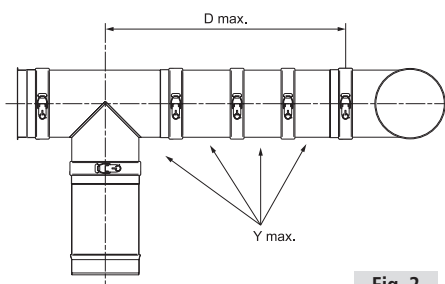
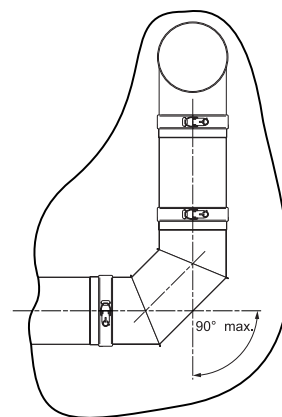

Fig. 2



**F B CH ATTENTION** – Protégez-vous – Ayez les bons gestes – Sélectionnez votre outillage !

Portez des lunettes de protection lors de tous travaux (projection de copeaux ou d'éclats, poussières, flash lumineux, UV...). Portez des gants pour vous protéger des coupures, chocs, brûlures. Assurez votre équilibre notamment lors des travaux de puissance (serrage, traction...). Ménagez votre dos lors des opérations de levage (dos droit, jambes pliées). Utilisez l'outil adapté. Chaque outil est conçu pour une fonction déterminée. N'utilisez pas un outil à un usage pour lequel il n'est pas conçu. Seul le bon outil procure sécurité, confort et productivité. Ne jamais laisser un outil sans surveillance. En dehors de son utilisation, toujours refermer l'outil ou protéger la lame afin de prévenir les blessures en cas de contact accidentel.

**GB WARNING** – Protect yourself – Use the right equipment & correct tools !

Always wear safety glasses to protect your eyes against dust, flying objects, flash lights & UV. Always wear gloves to protect yourself against cuts, shocks, burns. Always test your stability before power works (tightening, traction...). Take care of your back during lifting operations (keep back straight and bend legs). Use an appropriate tool. Each tool is designed for a specific function. Do not use a tool for a use for which it isn't designed. Only the right tool provides safety, comfort and productivity. Never leave a tool unattended. When not in use, always close the tool or protect the blade to prevent injury from accidental contact.

**D CH AA ACHTUNG** – Schützen Sie sich - Haben Sie die richtigen Gesten - Benützen Sie das angepasste Werkzeug!

Bei allen Arbeiten, immer Schutzbrillen tragen (Herausschleudern von Spänen, Splitter oder Staub, Blitzlicht, UV...). Bei allen Arbeiten, immer Handschuhe tragen um sich gegen Schnittwunden, Stöße oder Verbrennungen zu schützen. Bevor Sie eine Kraftarbeit durchführen (Festschrauben, Ziehen,...) stellen Sie sicher, dass Sie stabil stehen. Keine Werkzeuge benutzen, um Arbeiten durchzuführen, für die sie nicht bestimmt sind. Nur das richtige Werkzeug bietet Sicherheit, Komfort und Produktivität. Das Werkzeug, wenn es nicht benutzt wird, immer schließen oder die Klinge schützen, um die Verletzungen bei zufälligem Kontakt zu verhindern.

**B NL OPGELET!** – Bescherm U – Maak de juiste gebaren – Kies Uw gereedschap !

Draag tijdens deze werken een beschermingsbril (projectie van schilfers of splinters, stof, lichtstralen, UV...). Draag handschoenen op U tegen snij- en brandwonden, schokken te beschermen. Verzeker U van Uw evenwicht namelijk tijdens werken met bewegingen (vastvrijen, trekken...). Spaar Uw rug tijdens het opheffen (rechte rug, geplioede benen). Gebruik aangepast gereedschap. Elk gereedschap werd voor een welbepaalde functie ontworpen. Maak geen gebruik van een gereedschap waarvoor het niet ontworpen is. Enkel het juiste gereedschap verschaft veiligheid, comfort en productiviteit. Laat nooit een gereedschap onbewaakt achter. Wanneer het niet gebruikt wordt, steeds het gereedschap dichtdoen of het mes afschermen om zodoende verwondingen bij ongevallen te voorkomen.

**S P ATENCIÓN** – Protegerse - Los gestos buenos - Escoger la herramienta buena

Colocarse unas gafas de protección cuando se trabaja (expulsión de partículas o virutas, polvo, flash, UV...). Ponerse unos guantes de protección para protegerse contra los cortes, choques o las quemaduras. Asegurar vuestro equilibrio en particular cuando se hace trabajos de potencia (fijación, tracción, ...). Proteger vuestro dorso cuando se levante algo (dorso recto, piernas cimbreadas). Escoger la herramienta buena. Cada herramienta esta hecha para una función especial. No se debe utilizar una herramienta para hacer una acción para la cual no esta hecha. Solamente una buena herramienta asegure seguridad, confort e productividad. Nunca se debe dejar una herramienta sin vigilancia. Después de haber utilizarla, se debe cerrar la herramienta o proteger la lamina al fin de prevenir las heridas en caso de contacto accidental.

**I CH ATTENZIONE** – Proteggetevi – Prendete le vostre precauzioni – Selezionate le vostre attrezzature

Indossate occhiali di protezione durante tutti vostri lavori (proiezione di schegge, polveri, flash luminosi, UV...). Indossate guanti per proteggervi da tagli, urti, scottature. Rendete il vostro equilibrio più sicuro durante i lavori di potenza (stringimento, traino...). Abbiate cura della vostra schiena durante le operazioni di sollevamento (schiena dritta, gambe piegate). Utilizzate l'utensile adatto. Ogni utensile è concepito per una funzione appropriata. Non utilizzate un utensile per un uso per cui non è stato concepito. Solo il buon utensile procura sicurezza, comfort e produttività. Non lasciate mai un utensile senza sorveglianza. Se non lo si usa, richiudetelo sempre o proteggete la lama onde evitare ferite nel caso di contatto involontario.

- F B CH** *Pente minimum du carneau :*  
**GB** *Minimum pitch for the header :*  
**D CH AA** *Die Neigung der Rohrelement ist mindestens :*  
**B NL** *Minimale helling van de aansluiting*  
**S P** *Pendiente minimal del conducto principal :*  
**I CH** *Pendenza minima del canale da fumo :*

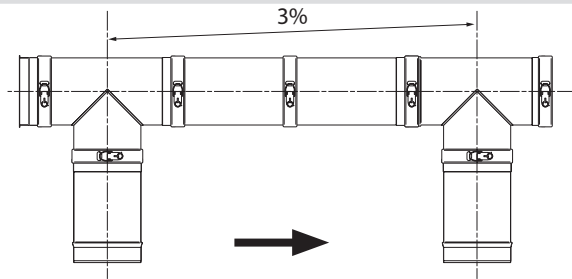

- F B CH** Sens des fumées  
**GB** Evacuation of fumes  
**D CH AA** Rauch  
**B NL** Rookrichting  
**S P** Humos  
**I CH** Senso dei fumi

- F B CH** *Dépassement* (H en mètres)  
**GB** *Free standing height* (H in meters)  
**D CH AA** *Höhe über letzter Halterung* (H in Meter)  
**B NL** *Uitmondingen* (H in méter)  
**S P** *Adelantamiento* (H en metros)  
**I CH** *Sporgenza* (H in metri)

		CONDENSOR CD													
fig.		Ø													
		80	100	130	140	150	180	200	250	300	350	400	450	500	600
H max.	1, 2,	3	3	3	3	3	3	3	3	3	3	3	3	3	3
Y max.	3	3	3	3	3	3	3	3	3	3	3	3	3	3	3
H1 max.	4	3	3	3	3	3	3	3	3	3	3	3	3	3	3

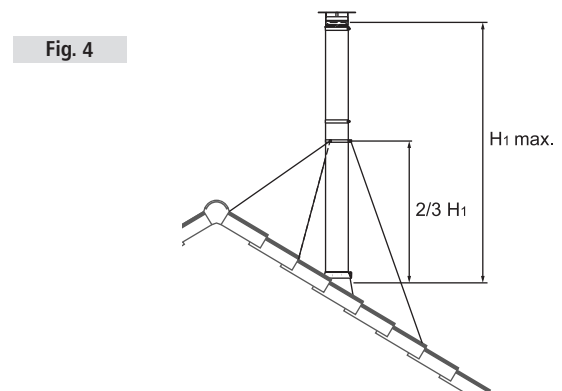
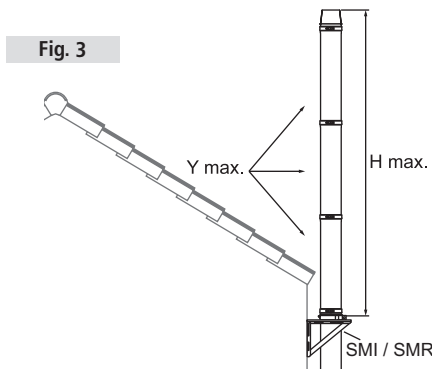
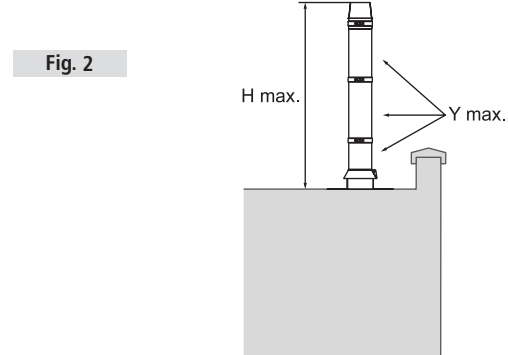
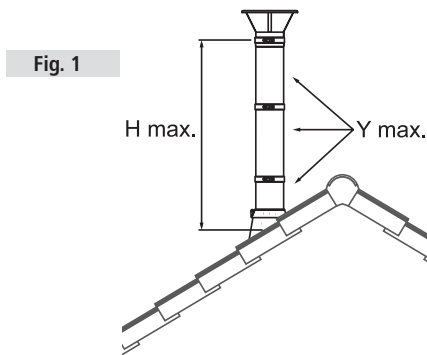

- F B CH** Y max. : Nombre d'éléments maximum au-dessus du dernier support / de l'étanchéité de toiture  
**GB** Y max: Maximum number of lengths above of the last support / flashing  
**D CH AA** Y max. : Maximale Elementenzahl oberhalb der letzten Halterung / der Dacheindichtung

- B NL** Y max. : Maximaal aantal elementen vanaf de laatste steun / bovendaks berekend  
**S P** Y max : Número de elementos máximo por encima del último soporte / de estanquidad de techo  
**I CH** Y max : Numero massimo di elementi al di sopra dell'ultimo supporto / dalla tenuta stagna del tetto



**F B CH** *Résistance à la traction* (en mètres)

**GB** *Tensile strength* (in meters)

**D CH AA** *Maximale Hängelast* (in Meter)

**B NL** *Trekkracht weerstand* (in méter)

**S P** *Resistencia a la tracción* (en metros)

**I CH** *Resistenza alla trazione* (in metri)

**CONDENSOR CD**

∅

		fig.	80	100	130	140	150	180	200	250	300	350	400	450	500	600
H-max.	SM/SMI/SMR	<b>5</b>	30	30	30	30	30	30	30	30	30	30	30	30	30	30
H1-max.	CMI	<b>5</b>	3	3	3	3	3	3	3	3	3	3	3	3	3	3
H-1	CEG	<b>6</b>	10	10	10	10	10	10	10	10	10	10	10	10	10	10
H	CAS	<b>6</b>	40	40	40	40	40	40	40	40	40	40	40	40	40	40
H-max.	CEG	<b>7</b>	10	10	10	10	10	10	10	10	10	10	10	10	10	10

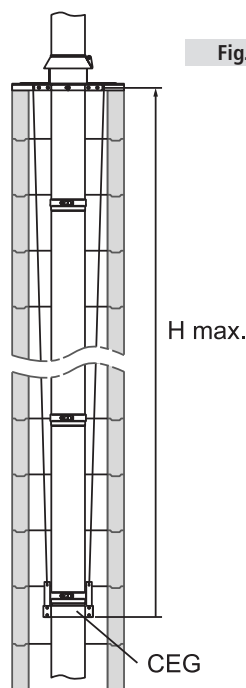
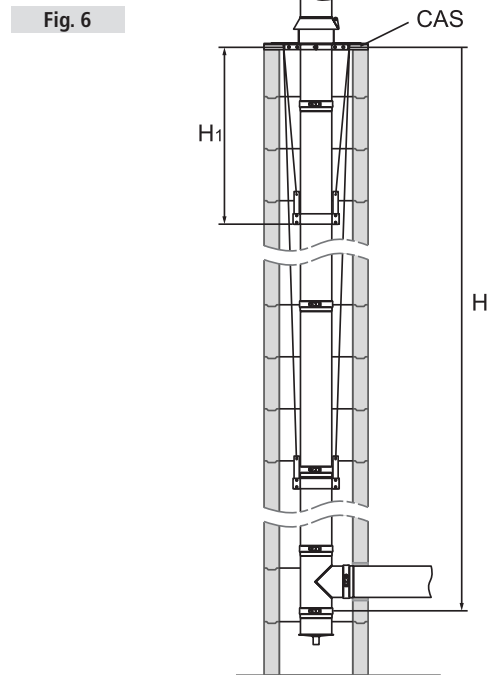
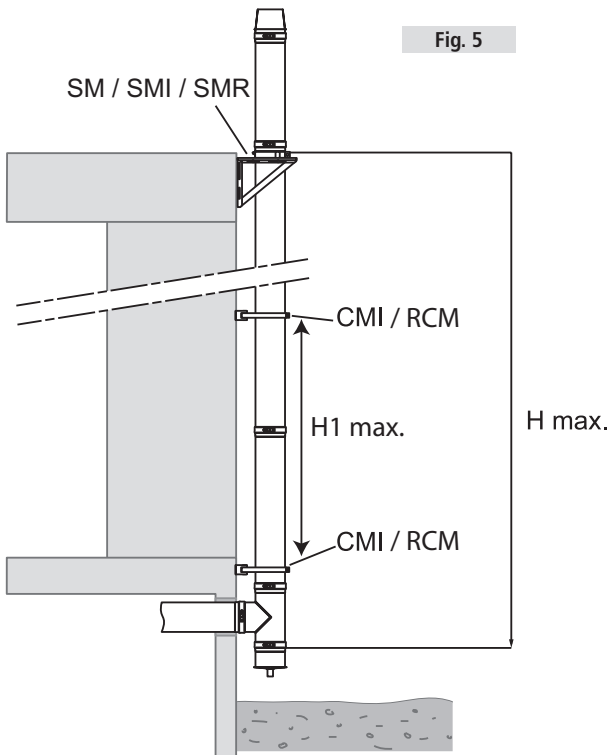



**F B CH** *Résistance à la compression* (en mètres)  
**GB** *Compressive strength* (in meters)  
**D CH AA** *Drucklast* (in Meter)

**B NL** *Compressie weerstand* (in méter)  
**S P** *Resistencia a la compresión* (en metros)  
**I CH** *Resistenza alla compressione* (in metri)

**CONDENSOR CD**

Ø

		fig.	80	100	130	140	150	180	200	250	300	350	400	450	500	600
H-max.	SM/SMI/SMR	<b>8</b>	30	30	30	30	30	30	30	30	30	30	30	30	30	30
h-max. 1	CMI	<b>8</b>	3	3	3	3	3	3	3	3	3	3	3	3	3	3
H-max.	SP	<b>9</b>	10	10	10	10	10	10	10	10	10	10	10	10	10	10
H-max.	SSR	<b>10</b>	30	30	30	30	30	30	30	30	30	30	30	30	30	30
H-max.	SARCE	<b>11</b>	30	30	30	30	30	30	30	30	30	30	30	30	30	30
H-max.	CEAP	<b>12</b>	30	30	30	30	30	30	30	30	30	30	30	30	30	30

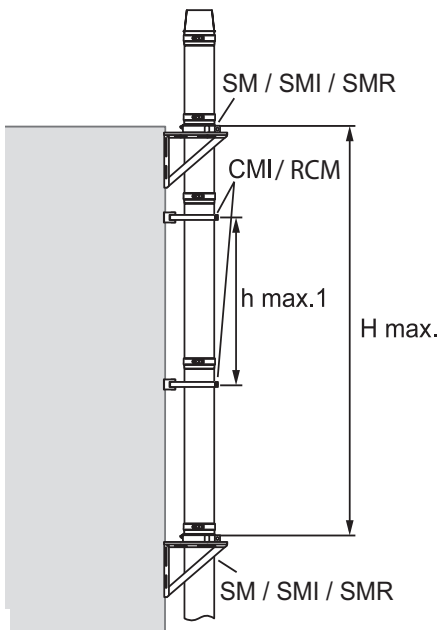

Fig. 8

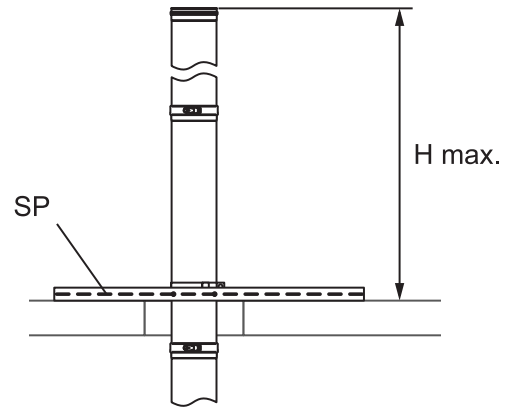

Fig. 9

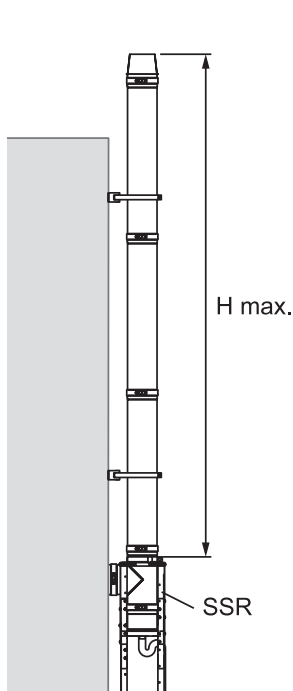

Fig. 10

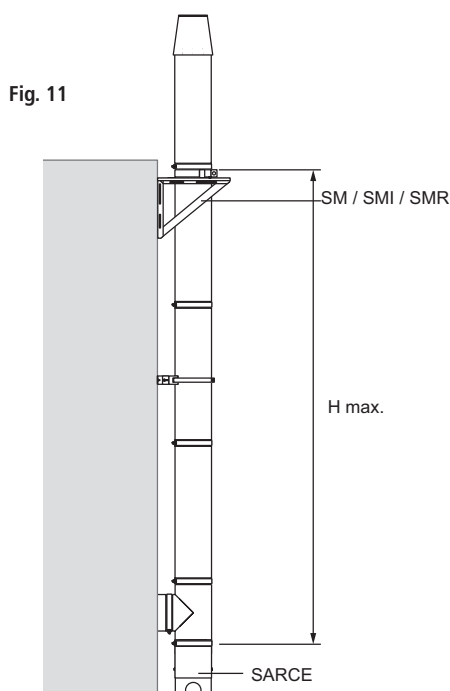

Fig. 11

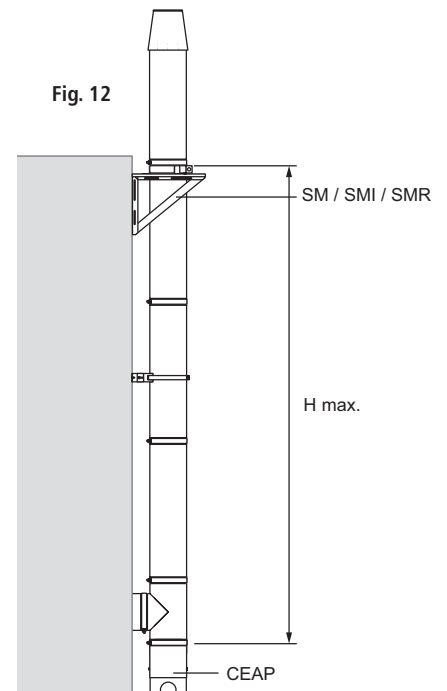

Fig. 12

**F B CH** *Habillage*  
**GB** *Enclosure*

**D CH AA** *Verkleidung*  
**B NL** *Omkokering*

**S P** *Vestir*  
**I CH** *Rivestimento*

		<b>CONDENSOR</b>													
		Ø													
		80	100	130	140	150	180	200	250	300	350	400	450	500	600
<b>EN 1856-1</b>	T250	50 mm									75 mm			100 mm	
	T200														
<b>EN 1856-2</b>	T450	400 mm													
	T250	50 mm									75 mm			100 mm	
	T200														

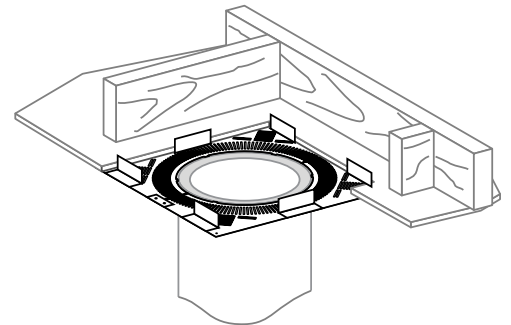
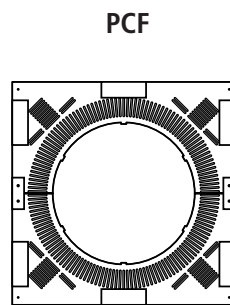
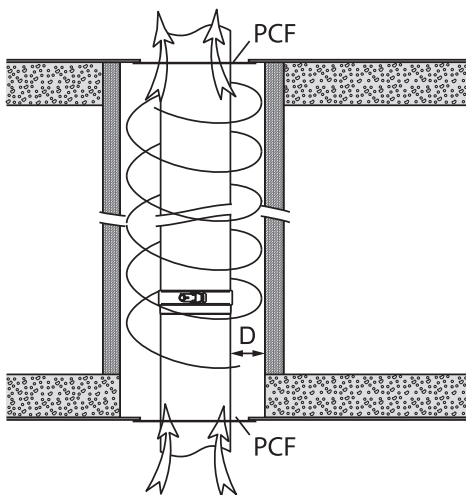

**F B CH** *Protection (prévention si Tre >-80°C)*  
**GB** *Protection by Tre >-80°C*  
**D CH AA** *Schutz bei Tre >-80°C*

**B NL** *Bescherming als Tre >-80°C*  
**S P** *Protección a Tre >-80°C*  
**I CH** *Protezione nel caso del Tre >-80°C*

**F B CH** *Utilisation à Tre > 80°C : si contact accidentel possible, protection et/ou habillage obligatoire*  
**GB** *If use in Tre > 80°C and accidental contact possible protection is mandatory*  
**D CH AA** *Wenn die Anlage bei Tre > 80°C benutzt wird und zufälliger Kontakt möglich ist, muss der Schornstein mit einem Schutz versehen werden*

**B NL** *Wanner toegepast volgens Tre > 80°C en aanraking is mogelijk moet het kanaal omkokert worden*  
**S P** *Si en utilización en Tre > 80°C y contacto accidental posible, protección y/o vestir obligatorio*  
**I CH** *Se nell'utilizzo del Tre > 80°C è possibile il contatto accidentale, protezione e/o rivestimento obbligatorio*

**F B CH** *Entretien*  
**GB** *Maintenance*

**D CH AA** *Reinigung*  
**B NL** *Onderhoud*

**S P** *Mantenimiento*  
**I CH** *Manutenzione*

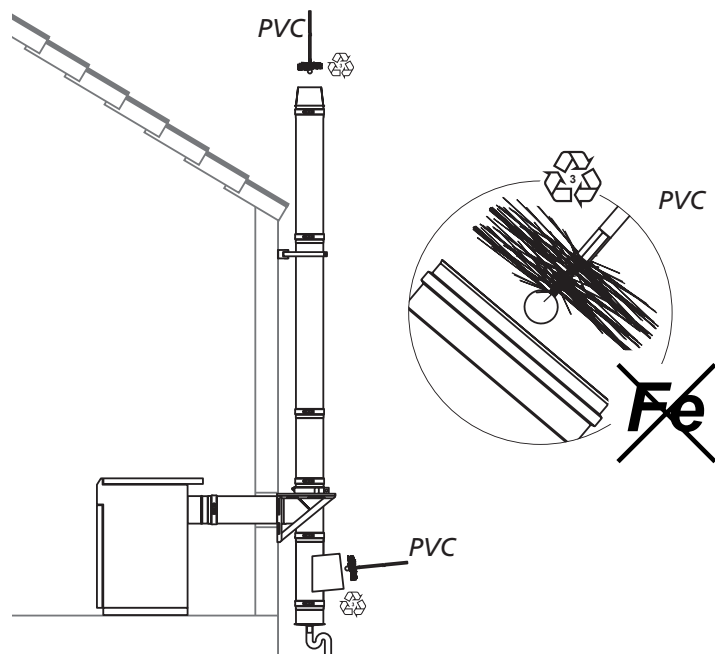
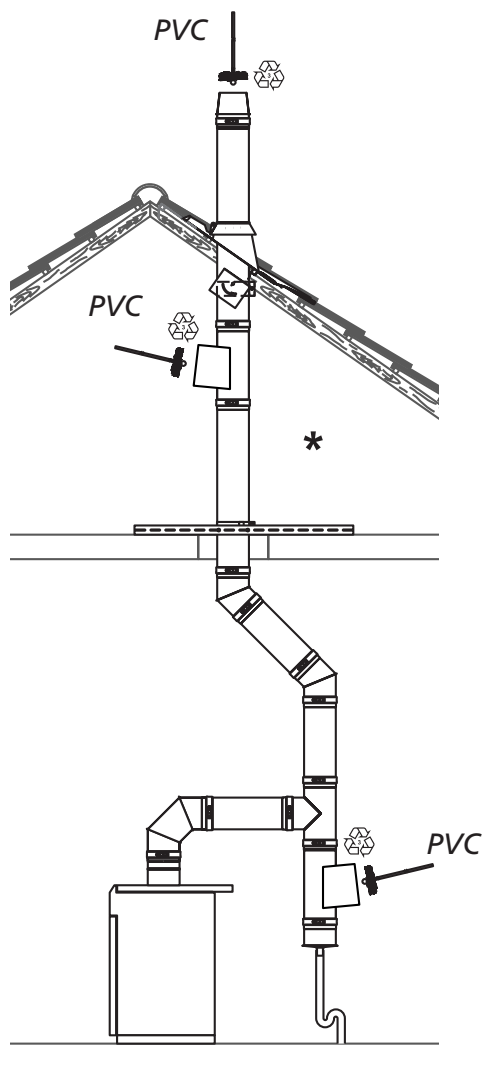

- F - B - CH** - \* Si en conformité avec les règles locales
- GB** - \* Optional according to local standards
- D - CH - AA** - \* Wenn laut lokalen Bauvorschriften vorgeschrieben
- B - NL** - \* Volgens landelijke voorschriften
- S - P** - \* De conformidad con la legislación y reglamentación locales
- I - CH** - \* Se in conformità con le regole locali

- F B CH** Plaque signalétique obligatoire, à apposer sur / à proximité immédiate de chaque installation
- GB** Require the following label, to be attached to or closed to the chimney
- D CH AA** Das gelieferte Anlagenschild muss unbedingt auf (oder in unmittelbarer Nähe) dem installierten Schornstein befestigt werden
- B NL** Ledere installatie moet voorzien zijn van een typeplaat
- S P** Placa de señalización obligatoria, a poner próxima a cada instalación
- I CH** Placca segnaletica obbligatoria da apporre su / o in prossimità immediata di ogni installazione



Your chimney for life

## CONDENSOR

EN 1443

<input type="checkbox"/> Cheminée/Chimney/Schornstein Schouwven <input type="checkbox"/> T250 N1 W2 050* <input type="checkbox"/> T200 P1 W2 050* <small>* Ø 350/400/450 : 075 Ø 500/600 : 0100</small>	<input type="checkbox"/> Tubage/Liner/Sanierungsrohr Voering <input type="checkbox"/> T450 N1 W2 G <input type="checkbox"/> T250 N1 W2 O <input type="checkbox"/> T200 P1 W2 O	<input type="checkbox"/> Raccordement/connection pipe/Verbindungsleitung <input type="checkbox"/> T450 N1 W2 G400M <input type="checkbox"/> T250 N1 W2 050M <input type="checkbox"/> T200 P1 W2 050M
---	--	--

Ø \_\_\_\_\_ mm **CE**

Nom installateur / Name installer / Name Installateur /  
Naam Installer \_\_\_\_\_

Adresse / Address / Adresse \_\_\_\_\_

Date installation / Date installation / Datum Montage  
Datum installatie \_\_\_\_\_

Distance aux matériaux combustibles  
Distance to combustible materials  
Abstand zu brennbaren Werkstoffen  
Veilige afstand van brandbare materialen  
\_\_\_\_\_ mm 

# CAT-CHECK

## A LINK FOR LIFE

Flasher le QR code  
Scan the QR code / Scannen Sie den QR code  
Scan deze QR code



Référence de l'installation  
Installation name / Referenz der Anlage  
Referentie van de installatie

[www.catcheck.poujoulat.com](http://www.catcheck.poujoulat.com)

Entretien selon la réglementation en vigueur / Maintenance according to the applicable regulation / Instandhaltung nach gültigen Vorschriften / Schouwvegen volgens reglementering  
Cette plaque ne doit être ni recouverte, ni rendue illisible / This label shall neither be covered, nor be defaced / Dieses Anlagenschild soll weder bedeckt, noch unlesbar gemacht werden  
Deze plaat mag niet bedekt of onleesbaar zijn

- F F CH** Cette notice de pose contient l'essentiel des informations nécessaires sur le chantier. D'autres informations techniques sur les produits sont disponibles dans les documentations, le guide tarif, le site internet. La société Poujoulat se réserve le droit, à tout moment, de modifier tout ou partie d'un produit ou d'une gamme de produits et ce, dans le cadre de l'évolution technique et dans l'intérêt des clients.
- GB** The essential information for installation on site is in this notice. Other informations on these products are available in the brochure, price list and on our website. In the customer's interest, Poujoulat retains the right to make changes to their range of product in order to improve them in accordance with technical developments.
- D CH AA** Diese Montageanleitung beträgt die hauptsächlichsten, auf der Baustelle notwendigen Informationen. Weitere technische Informationen über die Produkte sind in den Prospekten, in den Preislisten und auf der Website verfügbar. Die Fa POUJOLAT behält sich das Recht vor, zu jeder Zeit die Produkte oder Produktreihen teilweise oder ganz zu ändern, im Rahmen der technischen Entwicklungen und im Interesse seiner Kundschaft.
- B NL** Met de inhoud van dit installatievoorschrift kan een verantwoorde installatie gebouwd worden. Voor alle overige technische vragen verwijzen wij naar onze folder, prijslijst en website. Poujoulat SA kan ten alle tijde een product wijzigen ter verbetering van techniek en voordeel voor de gebruiker.
- S P** Esta nota de instalación contiene lo esencial de las informaciones necesarias en las obras. Otras informaciones técnicas sobre los productos, están disponibles en los catálogos, la tarifa y el sitio web. La empresa Poujoulat se reserva el derecho de modificar todo o parte de un producto o una gama de productos, en el ámbito de la evolución técnica y para el interés de los clientes, sin previo aviso.
- I CH** Queste istruzioni per l'installazione contengono le informazioni essenziali necessarie sul cantiere. Altre informazioni tecniche sui prodotti sono disponibili sui cataloghi, sul listino e sul sito internet. La Società Poujoulat si riserva il diritto di modificare in tutto o in parte un prodotto o gamma di prodotti e ciò nel quadro dell'evoluzione tecnica e nell'interesse dei clienti.